

CARACTERÍSTICAS

- Sirene eletromecânica unidirecional
- Possui flange, hélice, tampa e base de fixação
- Montada em tubo de alumínio extrudado
- Tensão: 110 ou 220V
- Principais aplicações: Alarmes contra roubo, incêndio, relógios ponto, pontes rolantes e etc.



RTUC

O PRODUTO

Sirene eletromecânica industrial para aplicação em sistemas de alarme de incêndio, segurança patrimonial sistemas de aviso e etc.

INFORMAÇÕES TÉCNICAS

Ref. Tucano	Tensão (V)	Consumo (A)	Pressão Sonora(dB)	Potência (HP)	Dimensões L x A x C (mm)
RTUC10	110V	1,3	105 a 1m	1/8	88 x 173 x 88
	220V	0,6			
RTUC11	110V	1,1	110 a 1m	1/6	120 x 164 x 120
	220V	0,6			
RTUC12	110V	1,1	112 a 1m	1/6	170 x 156 x 156
	220V	0,6			
RTUC13	110V	2,3	114 a 1m	1/3	179 x 208 x 208
	220V	1,2			

ESQUEMA DE LIGAÇÃO

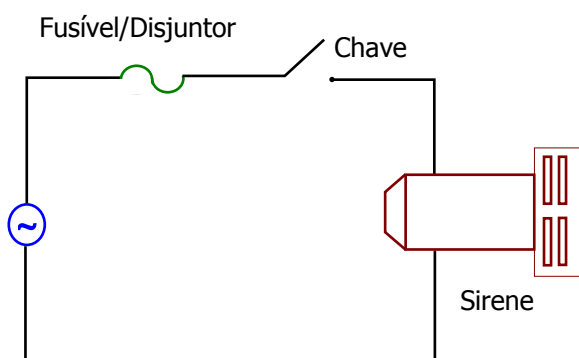

FIXAÇÃO

